

**504 G-SI-SL
IP 56**

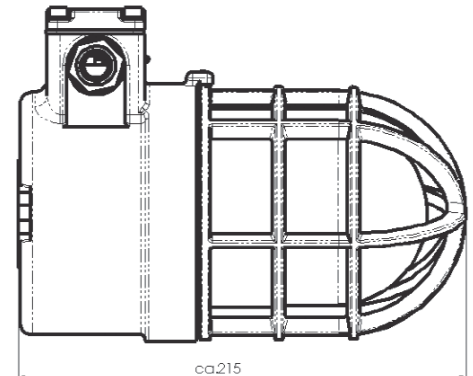

**Explosiongeschützte
Leuchten bis 100W**

**Explosion-proof lights
up to 100W**

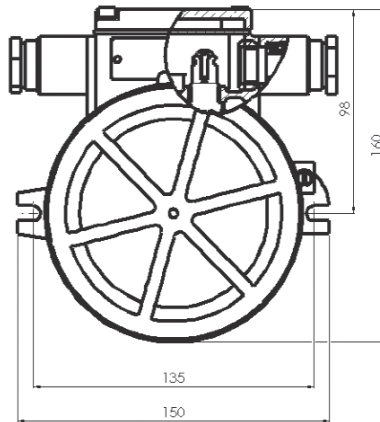

Nr. No.	Diagramm diagram	Watt wattage	kg kg	Beschreibung	Description
504 G/SI/SL				Explosiongeschützte Leuchte bis 100W, PTB 06 ATEX 1046 X. Ex-Schutzart: Eex de IIC T3-T6 Druckfeste Kapselung, Gehäuse und Schutzgitter aus Rotguss Glas klar oder farbig	<i>Explosion-proof light up to 100W PTB 06 ATEX 1046 X. Ex-protection class: Eex de IIC T3-T6 Pressure resistant enclosure casing and guard of red cast brass Glass clear or colored</i>
Typ: 504 G		max. 100W	3,5	mit Fassung E27 Temperaturklasse abhängig von der Installationslage und ausschließlich mit stoßfesten Glühlampen: 100W Osram/Radium nach DIN 49810 hängend T4 beliebig T3 mit Glühlampe 60W Osram/Radium nach DIN 49810 hängend T5 beliebig T4	<i>With lampholder E27 Temperature class: only shock protection lamp 100W Osram/Radium to DIN 49810 hanging T4 variable T3 with bulb 60W Osram/Radium to DIN 49810 hanging T5 variable T4</i>
Typ 504 SI		max. 20W	3,5	mit Fassung E27 Temperaturklasse mit Leuchtstofflampe Philips SL E Pro 230V/20W nur mit eingebautem Temperaturbegrenzer hängend T6 beliebig T4	<i>With lampholder E27 Temperature class: With Fluorescent bulb Philips SL E Pro 230V/20W only with installt temperature swicht hanging T6 variable T4</i>
Typ 504 SL		max. 26W	3,9	mit Fassung G24q-3 und EVG Temperaturklasse mit Sparlampe Osram/dulux T/E in 26W 840 Plus 110V o. 230V e-Vorschaltgerät erforderlich beliebig T4	<i>With lampholder G24q-3 and Electronic ballast unit Temperature class: With t Fluorecent bulb Osram/dulux T/E in 26W 840 Plus 110V or 230V requires electronic ballast unit variable T4</i>

5.14

Nr. No.	Diagramm diagram	Watt wattage	kg kg	Ersatzteile	Spare parts
5041			1,3	Ersatzglas mit Schutzgitter aus Rotguss	<i>Spare glass with red cast brass guard</i>
453			0,05	Zweifüßfassung E27, rüttelsicher	<i>Double bracket lampholder E 27, shake protected</i>
455			0,06	Dreifüßfassung E27, rüttelsicher	<i>Three bracket lampholder E27, shake protected</i>
5042			0,11	Elektronisches Vorschaltgerät 230V 26W	<i>Electronics ballast unit 230V 26W</i>
5043			0,13	Elektronisches Vorschaltgerät 110V 26W	<i>Electronics ballast unit 110V 26W</i>